

# OpenGLによるGUI開発

## 一般的なシミュレーターの流れ

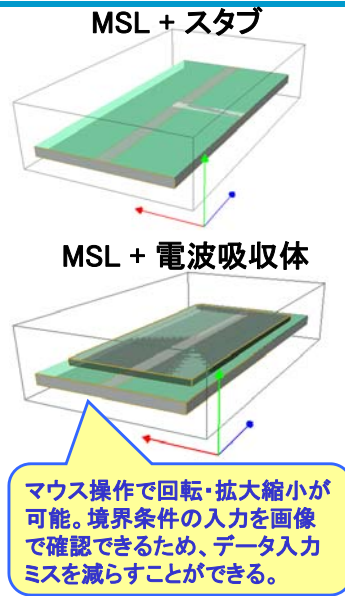

水口, 塚本, 草間, “OpenGLによる電磁界シミュレータ用CAD開発の一検討,” 沼津高専卒業研究論文集, 2010

# Javascriptによる図形出力

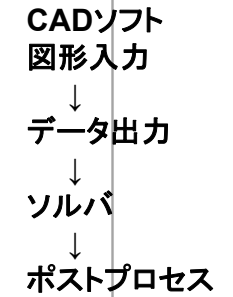
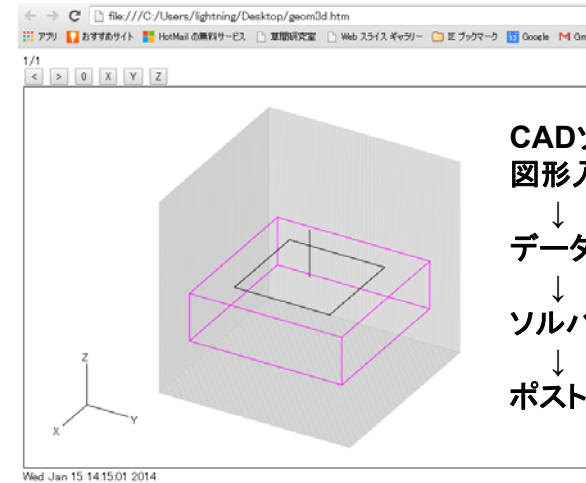

<http://www.e-em.co.jp/OpenFDTD/index.html>

# Mathematicaによる図形出力

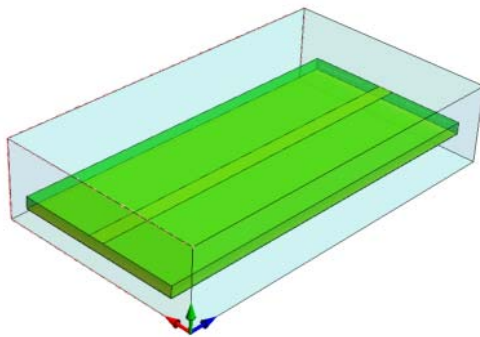

# CADソフト

- FreeMAT
- Maple V
- 3D Studio MAX
- Lightwave
- Metasequoia
- Blender
- 123Design
- 六角大王
- JW CAD
- Imagine5.0
- Cinema4D
- OpenGL
- Java3D
- Excel VBA

DXFファイルが事実上の標準